



TEREX®

TC48

MINIGRAAFMACHINE



Technische gegevens

Dienstgewicht	4680 kg
Motorvermogen	29 kW (40 pk)
Bakinhoud	68-232 l
Graafdiepte	3,7 / 3,9 m
Reikwijdte	6,0 / 6,2 m

Bijzondere kenmerken

- ▶ Concept met korte achterkant
- ▶ Breed schuifblad voor egaliseerwerkzaamheden
- ▶ Giek geheel voorzien van kraagcilinders, voor de perfecte bescherming van de cilinders en een nog breder toepassingsgebied.
- ▶ Comfortcabine met perfect zicht rondom
- ▶ Knickmatik®, maakt het graven direct langs muren mogelijk
- ▶ Grote keuze uit in de praktijk beproefde werkgereedschappen

WORKS FOR YOU.™

TECHN. BESCHRIJVING

MOTOR

Producent, fabricaat	Mitsubishi, S4Q2
Type	4 cilinder dieselmotor, EPA/tier 4 interim (2008)
Werkingsprincipe	4-takt, wervelkamerinspuiting
Cilinderinhoud	2505 cm ³
Vermogen volgens ISO 9249 bij 2200 min ⁻¹	29 kW (40 pk)
Koppel	134 Nm bij 1800 min ⁻¹
Koelsysteem	Koelmoeistof

ELEKTRISCHE INSTALLATIE

Bedrijfsspanning	12 V
Accu	12 V / 74 Ah
Dynamo	12 V / 50 A
Startmotor	12 V / 2,0 kW

RIJAANDRIJVING

Tweetraps, hydrostatische rijaandrijving met regelbare axiale plunjeromotor en reductiedrijfwerk, volledig ingekapseld. "Straight-Travel"-functie. Rijremklep voor afdalingen.

2 rijbereiken:

Rijsnelheid, vooruit en achteruit	0-2,9 / 5,0 km/h
Stijgvermogen	max. 60 %
Trekkracht 1e rijstand / 2e rijstand	4200 / 2350 daN

ONDERWAGEN

Onderhoudsvrije rupsaandrijving. Loopwielvering met hydraulische kettingspanner.

Breedte rubberen rupskettingen / stalen rupskettingen	400 mm
Spoorbreedte	1450 mm
Loopwerk lengte (afstand aandrijfkettingwiel - loopwiel)	1916 mm
Loopwerk lengte (totaal)	2427 mm

SCHUIFBLAD

Onafhankelijk van het rijden, fijngevoelig met aparte hendel bedienbaar.

Breedte x hoogte	1860 x 400 mm
Slaglengte onder maaiveld	307 / 410 mm
Slaglengte boven maaiveld	402 / 510 mm
Hellingshoek	35° / 30°
Hellingcompensatie	7,6° / 9,0°

STUURINRICHTING

Onafhankelijke afzonderlijke besturing van de rupskettingen, ook tegengesteld draaiend via tweekringshydrauliek. Fijngevoelige bediening met hendels, gecombineerd met voetpedalen, voetensteun op de pedaalconsole.

ZWENKWERK

Hydrostatische aandrijving, werkt tegelijk als slijtarrem. Extra veerdruk-lamellenrem. Binnenvertande draaikrans.

Draaisnelheid	0-9,3 min ⁻¹
---------------	-------------------------

KNICKMATIK®

Parallele zijdelingse verstelling bij volledige graafdiepte.

Knikhoeek / zijdelingse verstelling naar links	75° / 515 mm
Knikhoeek / zijdelingse verstelling naar rechts	55° / 705 mm

VULHOEVEELHEDEN

Dieseltankinhoud	60 l
Hydraulieksysteem (inclusief tank)	102 l



BEDRIJFSGEGEVENS, STANDAARD UITRUSTING

Transportgewicht (incl. lepel)	4680 kg
Dienstgewicht volgens ISO 6016 (met bestuurder)	4760 kg
Totale lengte (rijstand)	3650 mm
Totale lengte (aanhangertransport)	5540 mm
Totale hoogte (rijstand)	3890 mm
Totale breedte	1850 mm
Bovenwagen-achterkantradius	1470 mm
Bovenwagen-voorkantradius	1735 mm
Totale Zwenkradius 180° / 360°	3200 / 3470 mm
Bodemvrijheid	360 mm
Losbreekkracht (ISO 6015)	30600 N
Uitbreekkracht (ISO 6015)	24400 N
Specifieke bodemdruk (rubberen rupsketting)	0,26 daN/cm ²

HYDRAULIEK

Pompepbrengst	2 x 57 + 37 + 8 l/min
Werkdruk	245 bar

Werkhydrauliek: Totaalopbrengst geregelde dubbele regelbare plunjerpomp voor alle werkbewegingen en rijaandrijving, 1 tandwielpompe voor zwenken en schuifblad, 1 pomp voor voorstuurdruk. Alle bewegingen zijn tegelijkertijd uitvoerbaar.

Retour-inbouwfilter met elektrische vervuilingindicator, volstroomfiltering. Standaard hydrauliek-oliekoeling met hoge capaciteit. Giek-, lepelsteel- en knikcilinders met dubbelzijdige, lepel vullen met enkelzijdige eindpositiedemping.

Standaard drukloze retour. Alle functies proportioneel aanstuurbaar. Servo-graafbediening met twee joysticks. Veiligheidsuitschakeling van alle functies als de bestuurder uitstapt.

Standaard stuurcircuit voor werk gereedschappen:

Het diagram laat het beschikbare vermogen bij de aansluitkoppelingen zien.

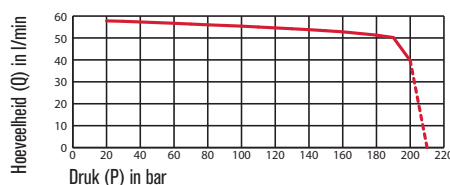

CABINE

Ruime, geluidgedempte, stalen cabine met zicht rondom, FOPS** (volgens ISO 3449) en TOPS (volgens ISO 12117) gekeurd. 2 even grote deuren. Veiligheidsbeglazing, groen getinte dubbelglas ramen. Dubbelglas dakraam, brons getint. Panorama-achterraai. Door gasveer ondersteunde voorruit met vergrendelbare ventilatiestand, kan onder het cabinedak worden geschoven. Ruitenwasinstallatie. Obergvak. Voorbereid voor radio-inbouw. Buitenspiegel links.

Cabineverwarming met ontwaseming van de voorruit door koelwaterwarmtewisselaar met 2-standventilator, ventilatiefunctie in de zomer.

Bestuurderstoel MSG 85 (basisuitvoering) met hydraulische demping, verstelbare armlenningen, gewichtsinstelling, lengte- en kantelverstelling. Heupgordel.

Dashboard rechts van de bestuurderstoel, optisch en akoestisch waarschuwingssysteem, bedrijfsrenteller, combi-instrument met grote tankmeter.

Werkverlichting halogeen H-3.

Geluidsvermogeniveau L_{wa}	96 dB (A)
-------------------------------	-----------

Geluidsdruk niveau L_{pa}	75 dB (A)
-----------------------------	-----------

Geluidsvermogeniveau conform EG-richtlijnen.

*FOPS alleen met dakraamrooster (optie)

GRAAFCURVEN EN AFMETINGEN: MONOGIEK

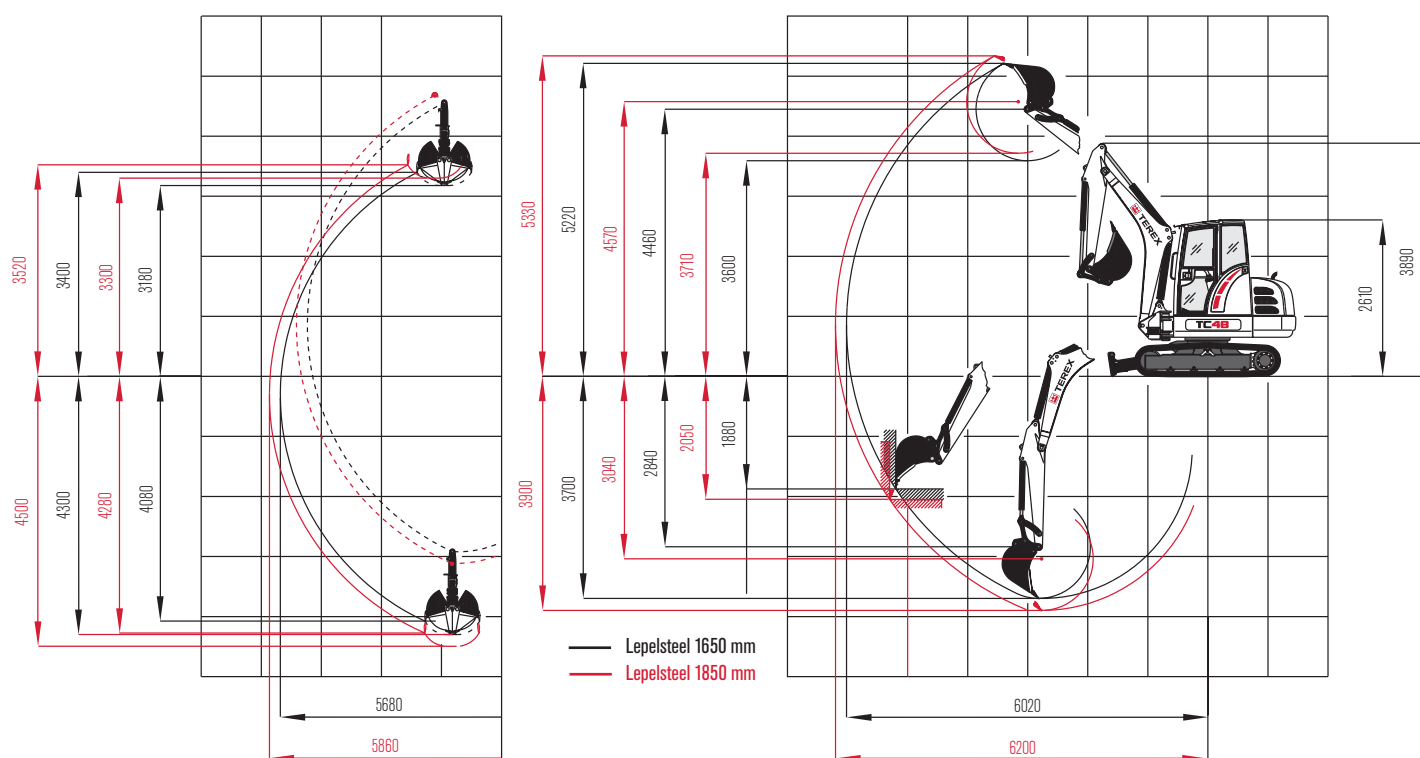

DRAAGVERMOGEN

Hoogte lepel draaipunt Lepelsteel 1650 mm		Lastafstand vanaf draaikransmiddelpunt											
		2,5 m		3,0 m		3,5 m		4,0 m		4,5 m		5,0 m	
		Langs	Dwars	Langs	Dwars	Langs	Dwars	Langs	Dwars	Langs	Dwars	Langs	Dwars
3,0 m	A	-	-	-	-	1,26	0,95	1,26	0,75	1,20	0,62	-	-
	V	-	-	-	-	0,80	0,92	0,59	0,73	0,51	0,59	-	-
2,0 m	A	1,90	1,78	1,71	1,14	1,51	0,92	1,36	0,71	1,21	0,62	1,08	0,51
	V	0,94	1,47	0,91	1,11	0,68	0,87	0,62	0,68	0,56	0,59	0,45	0,50
1,0 m	A	3,07	1,35	2,27	1,08	1,80	0,86	1,50	0,71	1,27	0,58	1,10	0,52
	V	1,28	1,32	0,96	1,04	0,72	0,83	0,63	0,68	0,50	0,56	0,46	0,51
0 m	A	2,75	1,31	2,14	0,98	1,73	0,80	1,45	0,67	1,24	0,56	0,94	0,51
	V	1,05	1,25	0,82	0,95	0,64	0,77	0,59	0,65	0,54	0,54	0,42	0,50
-1,0 m	A	2,14	1,31	1,87	1,04	1,51	0,80	1,21	0,65	1,01	0,57	-	-
	V	1,02	1,28	0,75	0,98	0,60	0,78	0,52	0,64	0,45	0,54	-	-

Alle opgegeven waarden in ton (t) zijn volgens ISO 10567 vastgesteld en omvatten een stabiliteitsfactor van 1,33 of 87% van de hydraulische hefcapaciteit. Alle waarden zijn berekend met snelwisselaar, maar zonder lepel.

Bij gemonteerd werk gereedschap moet het eigengewicht van de werk gereedschappen worden afgetrokken van de toegestane nuttige last.

Uitrusting: Rubberen rupsketting, monogiek, lepelsteel 1650 mm.

Afkortingen: A = afgestempeld, V = verrijdbaar

AFMETINGEN

Werkuitrusting:

Monogiek met lepelsteel 1650 mm

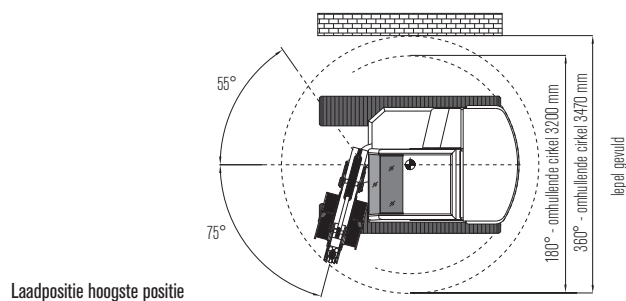

WERKGEREEDSCHAPPEN

LEPEL

Dieplepel, SW	300 mm breed, inhoud 68 l
Dieplepel, SW	400 mm breed, inhoud 99 l
Dieplepel, SW	500 mm breed, inhoud 131 l
Dieplepel, SW	600 mm breed, inhoud 164 l
Dieplepel, SW	700 mm breed, inhoud 198 l
Dieplepel, SW	800 mm breed, inhoud 232 l
Slootlepel, SW	1300 mm breed, inhoud 191 l
Zwenkepel, SW	1300 mm breed, inhoud 191 l

GRIJPER

Tweeschalengrijper GL 1250, pendelrem	schalenset 250 mm breed, inhoud 45 l
Tweeschalengrijper GL 1350, pendelrem	schalenset 350 mm breed, inhoud 65 l
Tweeschalengrijper GL 1450, pendelrem	schalenset 450 mm breed, inhoud 85 l
Tweeschalengrijper GL 1600, pendelrem	schalenset 600 mm breed, inhoud 115 l
Uitwerper	

OVERIGE WERKGEREEDSCHAPPEN

Hydraulische hamer	Aanbouwfrees
Grondboor	Snelwisseladapter voor hydraulische hamer
Kraanhaak in snelwisselinrichting	Kraanhaak, aan lepelsteel aanschroefbaar

Meer werkgereedschappen op aanvraag

HULPUITRUSTING

GIEKVARIANTEN

Monogiek, met verlengde lepelsteel 1850 mm

RUPSKETTINGVARIANTEN

Stalen rupsketting 400 mm breed

Van rubber voorziene stalen rupskettingen, "Roadliner", 400 mm breed

HYDRAULIEK

Terex 'Fingertip'-besturing voor werkgereedschappen op de rechter joystick	Leidingbreukbeveiliging/lasthoudklep voor giek met lastwaarschuwingsinrichting
Terex 'Fingertip'-besturing voor werkgereedschappen op de linker joystick	Leidingbreukbeveiliging/lasthoudklep voor lepelsteel
Tweede stuurkring, (bijv. voor sorteergrijper)	Bio-olievulling esterbasis HLP 68 (Panolin)
Ombouwset ISO- naar Schaeff-bediening	Omschakeling graafbediening: ISO-John Deere

BESTUURDERSCABINE

Bestuurderstoel MSG 85 (comfortuitvoering) met hydraulische demping, hoge rugleuning, vering horizontaal in lengterichting

Bestuurderstoel MSG 95 (premium-uitvoering), met luchtvering, hoge rugleuning, vering horizontaal in lengterichting, zitting- en rugleuningverwarming

DIESELMOTOR

Dieselluitlaatgasreiniger	Katalysator
---------------------------	-------------

BESTUURDERSCABINE

Airconditioningsysteem	FOPS - dakraamrooster
Werkklamp, voor	Akoestisch waarschuwingssignaal "Rijden", claxon uitschakelbaar
Werkklamp, achter	Radio-inbouwset
Geel zwaailicht	

OVERIGE HULPUITRUSTING

Mechanische snelwisselinrichting	Diefstalbeveiliging (startblokkering)
Mechanische snelwisselinrichting (originele "Lehnhoff"), type MS03	Veiligheidsdak met werkklamp (gewichtsvlaging 80 kg)
Extra werkklamp, op de giek	Elektrische brandstofpomp
Dieselstandverwarming met verseluchtcirculatie en tijdschakelklok	Speciaal spuitwerk/foliestickers
Kraanlaaduitrusting met spreidstang	
Overige hulpuitrusting op aanvraag	

www.terexconstruction.com

Geldig vanaf: 1 augustus 2010. Productbeschrijvingen en prijzen kunnen op ieder moment en zonder verplichte aankondiging worden gewijzigd. De in dit document opgenomen foto's en/of tekeningen dienen uitsluitend voor visuele ondersteuning. Aanwijzingen voor het bedoeld gebruik van deze uitrusting kunt u vinden in de bijbehorende gebruikshandleiding. Het niet opvolgen van de gebruikshandleiding tijdens het gebruik van onze producten of ander onachtzaam gedrag kan tot ernstig letsel of de dood leiden. Voor dit product is uitsluitend de betreffende, schriftelijk vastgelegde standaardgarantie van toepassing. Terex verleent geen verdergaande garantie, noch uitdrukkelijk noch stilzwijgend. De aanduidingen van de opgevoerde producten en prestaties zijn eveneens merken, servicemerken of handelsnamen van de Terex Corporation en/of haar dochterondernemingen in de VS en andere landen. Alle rechten voorbehouden. „Terex“ is een geregistreerd merk van Terex Corporation in de VS en veel andere landen. Copyright © 2011 Terex Corporation Best.-nr.: TEREX561NL

Terex GmbH
Schaeffstr. 8, D-74595 Langenburg
Tel: +49 (0)7905 / 58-0 Fax: +49 (0)7905 / 58114



TEREX®

WORKS FOR YOU.™